

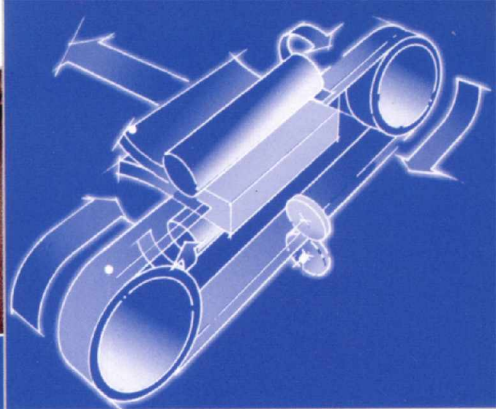

Fortuna



Bandmesser-Spaltmaschine

Präzisions-Bandmesser-Spaltmaschine zum Spalten von Leder und ähnlichen Materialien in der Schuh- und Lederwarenindustrie, sowie für Innenausstattungen in der Automobilindustrie

Bandknife Splitting machine

Precise Bandknife Splitting machine for the preparation of leather and similar materials in the shoe- and leathersgoods industry, as well as for the interior equipment in the automotive industry



Intertek

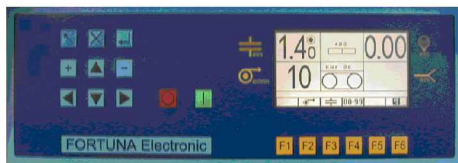

Die Abbildung zeigt das Bedientableau mit integriertem LC-Display des Modells AN 400

The photo shows the control panel with integrated LC-display of model AN 400

AN 400

AN 400 / AN 400E

Höchste Qualität, Präzision und ergonomisch durchdachter Maschinenaufbau garantieren bei allen Abläufen ein schnelles und ermüdungsfreies Arbeiten. Die Maschine ist zum Schablonenschärfen geeignet.

Highest quality, precision-made and ergonomically-designed machine ensures performance of all operations in a short time and with a minimum fatigue. The machine is suitable for pattern skiving.

Maschinenausführungen:

- AN 400 mit Messuhr zur Anzeige der Spaltdicke
- AN 400 E mit LC-Anzeige der Spaltdicke sowie Einspaltautomatik für Gürtelspitzen und Vorderblätter, einer Maschinenzustandsanzeige mit permanenter Überwachung wichtiger Maschinenfunktionen und einer Ledermessstation
- Gleichbleibende Messerschneiden-Position durch selbsttätig nachstellendes Messer mit Kontrollmöglichkeiten über zwei Lupen

Machine versions:

- AN 400 with dial gauge of splitting thickness
- AN 400 E with LC-display of splitting thickness, automatic incision device (for belt ends), with permanent illuminated display of key features of machine management and with leather measuring station.
- Cutting edge positioned permanently forward, into two guides, by forward-steering drums controllable by two magnifying glasses

Maschinenausrüstung:	AN400	AN400 E
Obere Antriebsrolle	X	X
Lineal	O	X
Gummivorschubwalze	X	X
Vorschub stufenlos	X	X
Späneabsaugung	X	X
Arbeitsleuchte	X	X
Dickenmesser	X	-
Dickenmesser digital	-	X
Schalldämpfer für Absaugung	X	X
Schleifstaubabsaugung / Metallfilter	X	X
Profilinealeinrichtung	O	O
Profilrolleneinrichtung	O	O
Rollentisch	O	O

O = optional X = serienmäßig

Machine equipment:	AN400	AN400 E
Upper driven presser roll	X	X
Presser bar	O	X
Rubber feed roll	X	X
Stepless feed drive	X	X
Scrap suction device	X	X
Work lamp	X	X
Thickness gauge	X	-
Thickness gauge digital	-	X
Sound absorber for suction device	X	X
Grinding dust suction device / Metal filter	X	X
Profile bar attachment	O	O
Profile roller attachment	O	O
Roller table	O	O

O = optional X = in series

Typ	AN 400 / AN 400 E
Arbeitsbreite (mm)	400
Geringste Spaltdicke: Rolle (mm)	0,5
Geringste Spaltdicke: Lineal (mm)	0,2
Max. Durchgang (mm)	8,0
Geräuschemission dB (A)	78
Vorschub stufenlos elektronisch regelbar (m/min)	2,2-24,6
Abmessungen (cm)	
Länge, Breite, Höhe	160, 100, 130
Elektrischer Anschluß (kVA)	4,4
Nettogewicht (kg)	680
Bruttogewicht (kg) Kiste	890
Verschlag	815
Verpackungsmaße (cm)	
Länge, Breite, Höhe	175, 115, 146

Type	AN 400 / AN 400 E
Working width (mm)	400
Min. split. thickness: roll (mm)	0,5
Min. split. thickness: bar (mm)	0,2
Max. clearance (mm)	8,0
Noise emission dB(A)	78
Stepless, electronic drive of feed roller (mm/min)	2,2-24,6
Dimensions (cm)	
Length, width, height	160, 100, 130
Electrical connection (kVA)	4,4
Net weight (kg)	680
Gross weight (kg) case	890
crate	815
Packing dimensions (cm)	
Length, width, height	175, 115, 146

